



Projektgruppe (SS 2004, Bereich SWT)

Infrastruktur zur Konstruktion, Analyse und Validierung komponentenbasierter Systeme

Ekkart Kindler

Email: kindler@upb.de

Raum: E 3.167

Tel.: 60-3320

Komponenten



Schienen

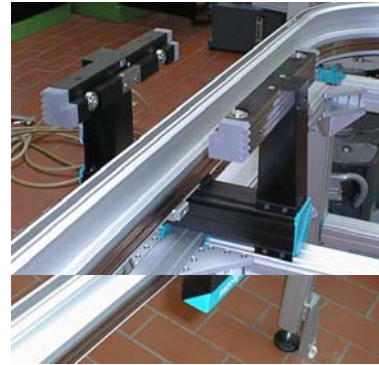

Anlage: Modell

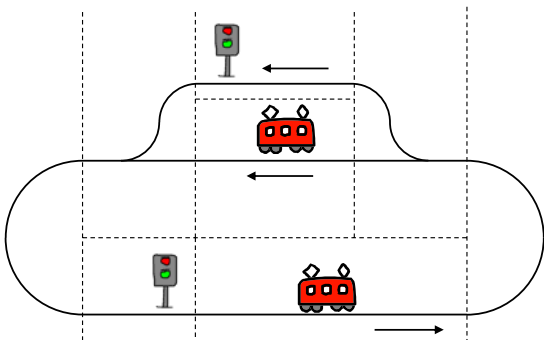

Anlage: Bauplan / Schaltplan

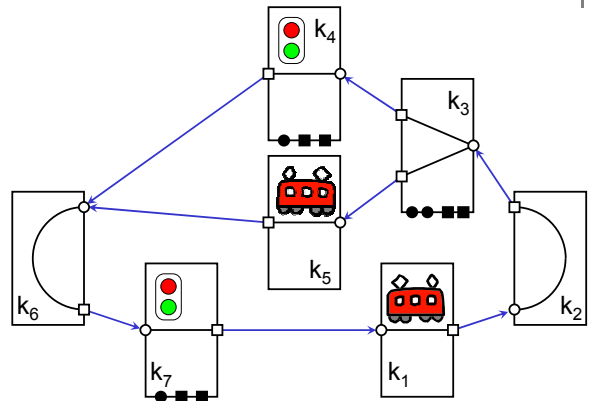

Komponenten: Grobmodell

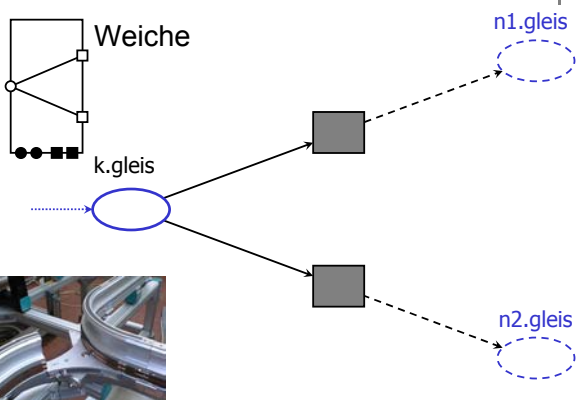

Komponente: Detailmodell

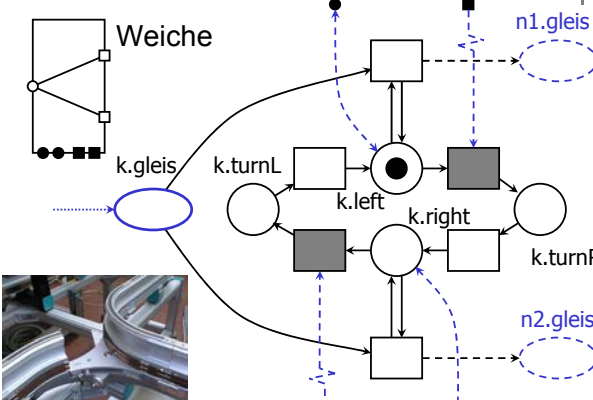

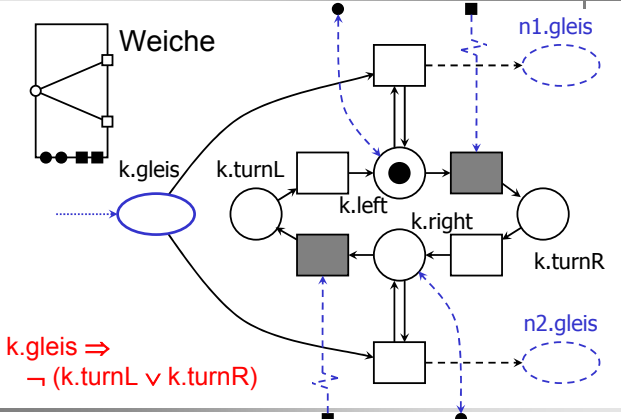

Komponentenbeschreibungen

- Schnittstellen
- Verschiedene Modelle
- Anforderungen

$k.gleis \Rightarrow (k.turnL \vee k.turnR)$

Editor für Anlagen

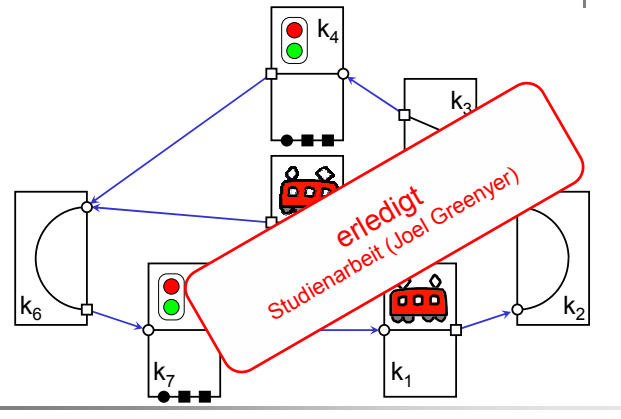

erledigt
Studienarbeit (Joel Greenyer)

3D-Visualisierung

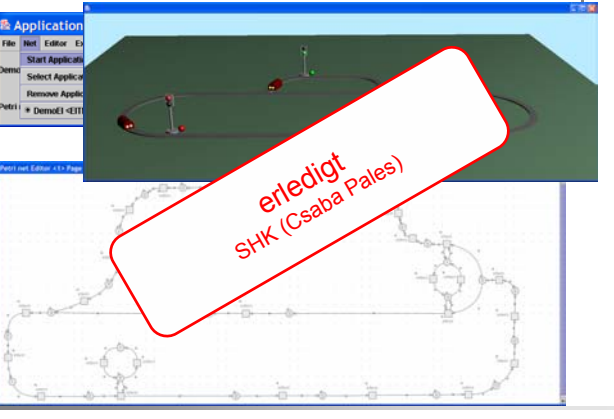

erledigt
SHK (Csaba Pales)

Ansteuerung Anlage (Eisenbahn)

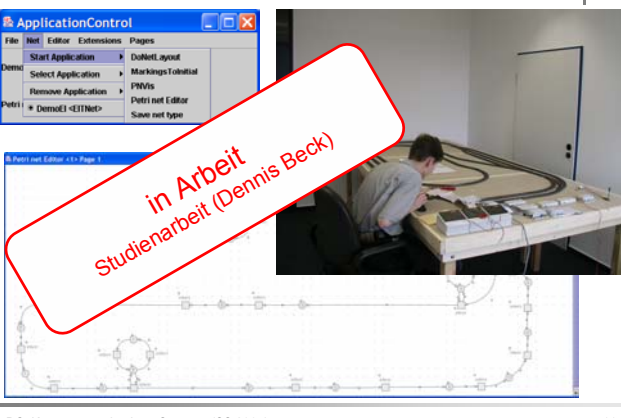

in Arbeit
Studienarbeit (Dennis Beck)

... aber noch viel zu tun !

- Modelle aus Anlage generieren
 - allgemeiner Mechanismus (z.B. Graphtransformationen)
 - Anbindung Visualisierung und Steuerung
- Anforderungen überprüfen
 - Anbindung an Modelchecker
 - Fehler visualisieren (im Schaltplan / 3D-Model)
- Steuerung generieren
- Inbetriebnahme
- U.v.a.m !!!



- Petrinetze
 - Modelchecking
 - Graphtransformation
 - ...
- } PG-Seminar

- Softwareentwicklung mit up
- UML-Werkzeuge
- 3D-Visualisierung
- Hardware (elektronische Schaltung)
- ...

Spannende
Diplomarbeitsthemen



- Begeisterungsfähigkeit
- Kreativität
- Engagement

- Modellierung / Petrinetze
- Softwaretechnik(praktikum)

- Mathematische Grundlagen



Projektgruppe (SS 2004, Bereich SWT) Infrastruktur zur Konstruktion, Analyse und Validierung und komponentenbasierter Systeme

- Ekkart Kindler
kindler@upb.de, E 3.167, 60-3320

- Rückfragen
- Anmeldung,
- Terminab-
sprachen

- **Ausführlichere Informationen** (voraussichtlich)
Fr. 6. Feb. 2004, 11⁰⁰ – 12⁰⁰, E3.327